



Plus de nuances, plus d'aspects,
**LE MONOCOUCHE
RÉINVENTÉ**



Collection design

SOMMAIRE

PAREX DÉCO DESIGN	p 4-5
Nos suggestions d'habillage	p 6-7
La collection DESIGN	p 8
Le nuancier des 24 teintes	p 9
EPICEA	p 10-11
ANTI-K	p 12
ROC	p 13
LINEA	p 14
DUNE	p 15
LITHO	p 16
PIERRES TRADITIONNELLES	p 17
La mise en œuvre des finitions	p 18-19





PAREX DÉCO DESIGN, une offre décorative pour la façade,
réalisable sur supports traditionnels Rt2, Rt3.

Ce **nouveau procédé** de mise en œuvre par **projection** et **façonnage** d'un **enduit minéral** spécialement formulé permet de créer des **textures contemporaines** et **design**.

Vous pouvez laisser libre cours à votre imagination : les couleurs, les matières et les formes se marient pour donner du relief et du rythme aux façades !

Plus de nuances, plus d'aspects, **LE MONOCOUCHE RÉINVENTÉ**



Plus de nuances, plus d'aspects, le monocouche réinventé !

Les avantages de PAREX DÉCO DESIGN

▶ Système complet et fiable

- Formations, outils et enduits dédiés
- Rapidité de réalisation et qualité de finition des points singuliers

▶ Durabilité des outils

- Des outils bien pensés, pratiques et solides

▶ Qualité de la finition

- Des aspects plus réalistes et moins répétitifs

▶ Liberté esthétique

- Association à l'infini des couleurs, des finitions et des formes

▶ Tendance et style

- Des finitions et des teintes sélectionnées par un Bureau d'Études, spécialiste de la couleur

Pour vos clients

▶ Une solution économique à la carte pour embellir leur maison

▶ Des finitions réalistes pour une façade très déco

▶ Des applicateurs formés pour un rendu esthétique assuré

▶ La durabilité et la solidité d'un enduit monocouche



Une offre complète et fiable pour un résultat qui s'inscrit dans la durée !

1 La formation des entreprises

- ▶ Est obligatoire pour maîtriser la mise en œuvre
- ▶ Donne accès à la vente des produits et des outils **PAREX DÉCO DESIGN**
- ▶ Pour plus d'informations, contactez votre interlocuteur commercial

2 Un enduit dédié

Un enduit monocouche spécialement formulé pour réaliser les finitions **PAREX DÉCO DESIGN** sur supports traditionnels : béton, blocs béton, blocs béton allégé, briques

- ▶ OC2 CSIII W2
- ▶ Temps d'ouverture adapté
- ▶ Prise dans la masse
- ▶ Grande maniabilité
- ▶ 24 teintes sur commande*

* Enduit sur commande, avec un minimum de 24 sacs de 25 kg.



3 Des outils exclusifs

- ▶ Une gamme d'outils indispensables pour une qualité de finition et un rendu esthétique
- ▶ Des outils développés pour les professionnels
- ▶ Adaptés à chaque finition



Un pistolet à granulats pour projeter le sable



Des rouleaux silicones pour texturer l'enduit



Des outils pour réaliser les joints



Des outils pour tracer et mesurer

■ Retrouvez l'ensemble des outils dans le tarif **PAREX DÉCO DESIGN**

Plus de nuances, plus d'aspects,
le monocouche réinventé !

Nos suggestions d'habillage



10 m² de PAREX DÉCO DESIGN

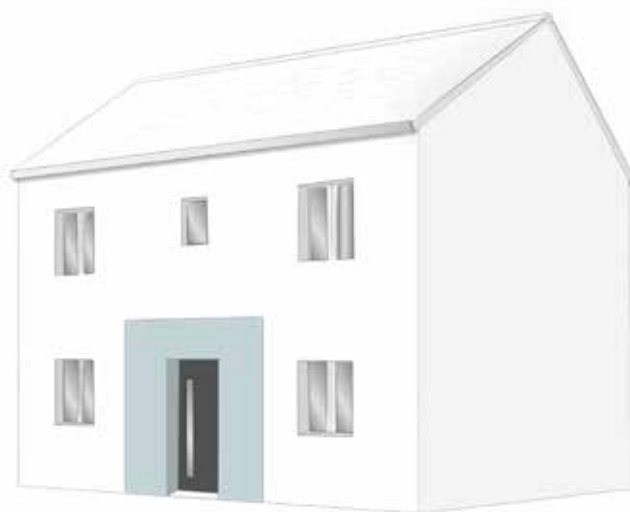

20 m² de PAREX DÉCO DESIGN





Pour une maison individuelle de 100 m²... **Animez votre façade avec PAREX DÉCO DESIGN selon vos envies et votre budget !**

30 m² de PAREX DÉCO DESIGN



40 m² de PAREX DÉCO DESIGN



La collection PAREX DÉCO DESIGN

Les finitions contemporaines

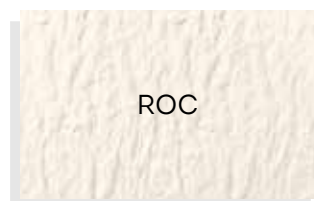

Des joints pour personnaliser les finitions et donner forme à la matière

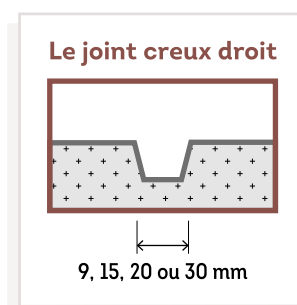
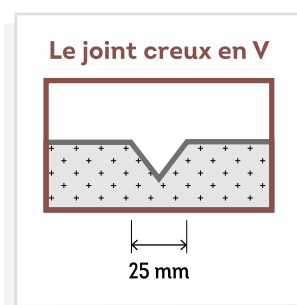
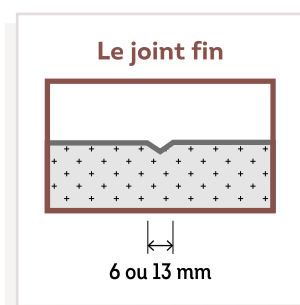



Le nuancier des 24 teintes

Les couleurs incontournables

Retrouvez dans les pages suivantes nos sélections des 6 couleurs les plus "tendance" par finition, proposées par notre partenaire Nacarat !



Les blancs colorés



Les neutres nuancés



Les tons rompus



Les tons francs



Les teintes de ce nuancier reproduites sur papier doivent être considérées comme indicatives. Elles ne peuvent être retenues comme éléments de référence absolue. En effet, la teinte de l'ouvrage peut varier en fonction de l'aspect de finition, des conditions climatiques et du lot de fabrication.

* Les teintes comportant un astérisque ont un coefficient d'absorption du rayonnement solaire > 0,7. Le DTU 26.1 ne vise pas les teintes foncées de coefficient d'absorption du rayonnement solaire supérieur à 0,7. Les enduits de couleur foncée, du fait de leur plus grande absorption du rayonnement solaire, augmentent les contraintes et variations thermiques et favorisent le nuancage ou la perception visuelle d'efflorescences.



EPICEA

Jouez avec les dimensions !



Nos suggestions

Une sélection de 6 teintes dans les tonalités de gris, d'ocre-rouge et de doré pour cette finition très **réaliste**.*



G00



G30



T30



G71



G60**



R122

* La finition EPICEA peut être réalisée dans les 24 teintes de PAREX DÉCO DESIGN.

** Le coefficient d'absorption solaire est supérieur à 0,7.

Les teintes de ce nuancier reproduites sur papier doivent être considérées comme indicatives. Elles ne peuvent être retenues comme éléments de référence absolue. En effet, la teinte de l'ouvrage peut varier en fonction de l'aspect de finition, des conditions climatiques et du lot de fabrication.



LA FINITION EPICEA s'anime dans un jeu de calepinage de lames verticales ou horizontales.



Exemples de lames fines EPICEA sur une maison traditionnelle



Exemples de lames larges EPICEA sur une maison contemporaine



ANTI-K

Créez la texture !

Nos suggestions

Une sélection de 6 teintes aux nuances franches pour cette finition **design et moderne**.*



G30



G101



B14



T153



R64



G60**

* La finition ANTI-K peut être réalisée dans les 24 teintes de PAREX DÉCO DESIGN.

** Le coefficient d'absorption solaire est supérieur à 0,7.

Les teintes de ce nuancier reproduites sur papier doivent être considérées comme indicatives. Elles ne peuvent être retenues comme éléments de référence absolue. En effet, la teinte de l'ouvrage peut varier en fonction de l'aspect de finition, des conditions climatiques et du lot de fabrication.

ROC

Travaillez la matière !

Nos suggestions

Une sélection de 6 teintes polychromes très saturées pour cette finition **résolument abstraite**.*



G00



B14



T30



V42



O84



G95**

* La finition ROC peut être réalisée dans les 24 teintes de PAREX DÉCO DESIGN.

** Le coefficient d'absorption solaire est supérieur à 0,7.

Les teintes de ce nuancier reproduites sur papier doivent être considérées comme indicatives. Elles ne peuvent être retenues comme éléments de référence absolue. En effet, la teinte de l'ouvrage peut varier en fonction de l'aspect de finition, des conditions climatiques et du lot de fabrication.

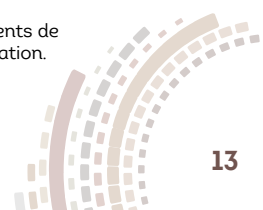

LINEA

Donnez du relief !

Nos suggestions

Une sélection de 6 teintes nuancées pour cette finition à **forte personnalité.***



G00

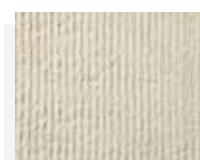

T60



B10



G50



R64



G95**

* La finition LINEA peut être réalisée dans les 24 teintes de PAREX DÉCO DESIGN.

** Le coefficient d'absorption solaire est supérieur à 0,7.

Les teintes de ce nuancier reproduites sur papier doivent être considérées comme indicatives. Elles ne peuvent être retenues comme éléments de référence absolue. En effet, la teinte de l'ouvrage peut varier en fonction de l'aspect de finition, des conditions climatiques et du lot de fabrication.

DUNE

Imprimez la légèreté !

Nos suggestions

Une sélection de 6 teintes fortes et métallisées pour cette finition au **relief taillé**.*



G00



T10



V42



O138**



B68**



G84**

* La finition DUNE peut être réalisée dans les 24 teintes de PAREX DÉCO DESIGN.

** Le coefficient d'absorption solaire est supérieur à 0,7.

Les teintes de ce nuancier reproduites sur papier doivent être considérées comme indicatives. Elles ne peuvent être retenues comme éléments de référence absolue. En effet, la teinte de l'ouvrage peut varier en fonction de l'aspect de finition, des conditions climatiques et du lot de fabrication.

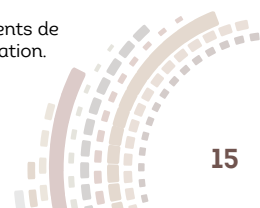

LITHO

Révélez l'authenticité !



Nos suggestions

Une sélection de 6 teintes douces et sans artifices pour cette finition tout **en légèreté**.*

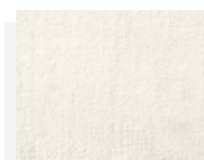

G00



G20

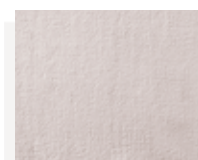

T10



G101

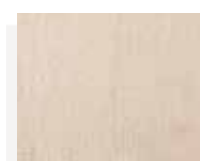

T153



G50

* La finition LITHO peut être réalisée dans les 24 teintes de PAREX DÉCO DESIGN.

Les teintes de ce nuancier reproduites sur papier doivent être considérées comme indicatives. Elles ne peuvent être retenues comme éléments de référence absolue. En effet, la teinte de l'ouvrage peut varier en fonction de l'aspect de finition, des conditions climatiques et du lot de fabrication.

Une sélection de 4 appareillages de pierres traditionnelles.

L'application d'une patine donnera la teinte régionale.



Pierres de taille

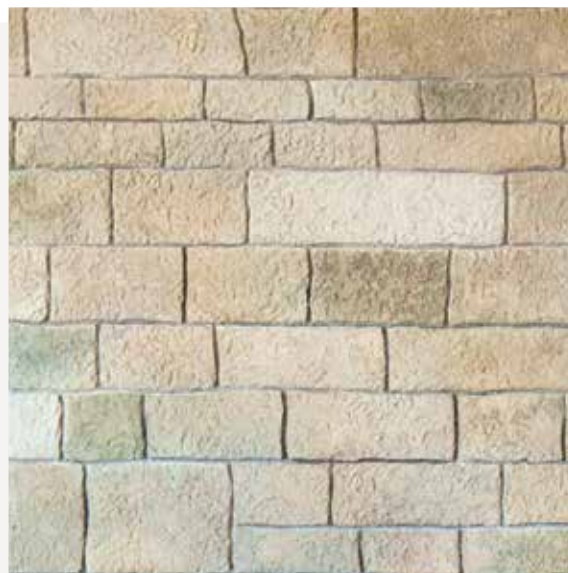

Moellons assisés



Pierres sèches

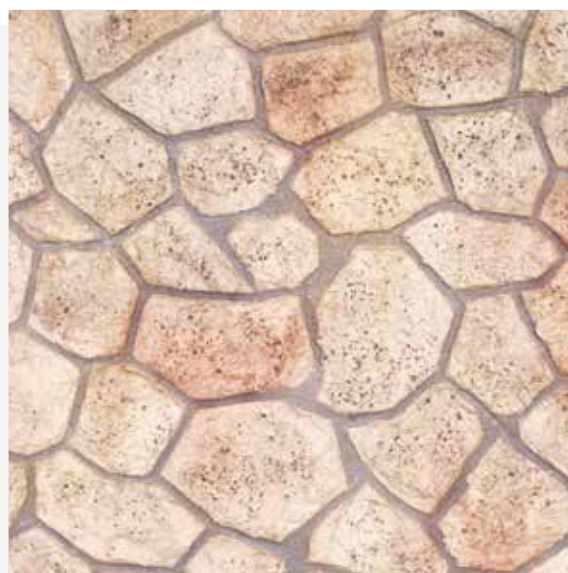

Meulières / Opus

Les teintes des pierres seront obtenues par application d'une patine et pourront donc varier en fonction des conditions d'application.

Une mise en œuvre bien pensée qui facilite la vie de l'apporteur !

Les finitions contemporaines :
EPICEA, ANTIK, ROC, LINEA, DUNE, LITHO



1 La projection d'un sable fin



2 Des rouleaux
pour créer la texture



3 Des piges graduées
pour calepiner



4 Des outils
pour tracer les joints



Les finitions pierres traditionnelles : pierres de taille, moellons assisés, pierres sèches, meulières /opus



1 Des pochoirs pour reproduire un appareillage réaliste



2 Du sable pour décalquer le pochoir

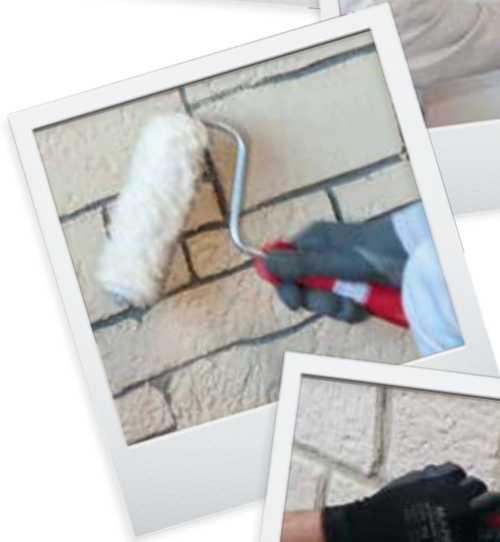

3 Des rouleaux pour reproduire le relief des pierres locales



4 Des outils malins pour creuser les joints



5 Une patine à appliquer "a fresco" ou "a secco"





L'EXPERTISE TECHNIQUE PAREXLANKO VOUS ACCOMPAGNE SUR VOS CHANTIERS

Depuis plus de 30 ans, notre réseau régional de techniciens spécialistes sillonne la France pour vous offrir les meilleurs prestations et conseils techniques :

Préconisations techniques :

- ▶ Études des spécificités de vos chantiers les plus techniques
- ▶ Rédaction de courriers de préconisation

Démarrage de chantiers :

- ▶ Déplacement des techniciens pour vous conseiller sur la mise en œuvre des produits

Renseignements Techniques

Téléphone

0 826 08 68 78 Service 0,15 € / min + prix appel

Fax

0 826 08 68 79 Service 0,15 € / appel + prix appel



PARTENAIRE DE VOS PLUS BEAUX OUVRAGES

Parexlanko est la marque commerciale de ParexGroup S.A.

ParexGroup S.A. Département Façades - 19, place de la Résistance - CS 50053 - 92445 Issy-les-Moulineaux Cedex - Tél. 01 41 17 20 00

parexlanko.com